



**FITTING INSTRUCTIONS FOR CR0080 OFFSET COTTON REELS
FOR HONDA CRF1100L AFRICA TWIN 2020-**



PICTURE A



PICTURE B

THIS KIT CONTAINS THE ITEMS PICTURED AND LABELLED OVER PAGE.

SOME PARTS MAY BE SHOWN FOR CLARITY OF INSTRUCTIONS ONLY.

DO NOT PROCEED UNTIL YOU ARE SURE ALL PARTS ARE PRESENT.

PLEASE READ ALL INSTRUCTIONS BEFORE PROCEEDING.

**IF IN ANY DOUBT WHEN FITTING OUR PRODUCTS, CONSULT ONE OF
OUR DEALERS OR HAVE FITTED BY A QUALIFIED TECHNICIAN.**

PLEASE NOTE THAT THE WAY THE KIT IS PACKED DOES NOT NECESSARILY REPRESENT THE
WAY OF MOUNTING TO THE BIKE.

IN THE EVENT OF RUBBER WASHERS BEING USED TO HOLD COMPONENTS ONTO BOLTS,
THESE RUBBER WASHERS CAN BE THROWN AWAY.

DIGITAL COPIES OF THESE INSTRUCTIONS ARE AVAILABLE FROM:

WWW.RG-RACING.COM



<u>TOOLS REQUIRED</u>	<u>GENERAL TORQUE SETTINGS</u>
<ul style="list-style-type: none"> • Socket set to include 22 and 27mm A/F sockets and wrench. • Set of metric Allen keys or socket bits to include 8mm A/F size. <ul style="list-style-type: none"> • Torque wrench. 	<p>M4 BOLT = 8Nm</p> <p>M5 BOLT = 12Nm</p> <p>M6 BOLT = 15Nm</p> <p>M8 BOLT = 20Nm</p> <p>M10 BOLT = 40Nm</p> <p>M12 BOLT = 40Nm</p>

LEGEND

ITEM NO.	DESCRIPTION	QTY
ITEM 1	LEFT HAND SIDE REPLACEMENT ADJUSTER BLOCK/COTTON REEL MOUNT (M0602)	1
ITEM 2	COTTON REEL (B0443) FITTED WITH COMPRESION SLEEVE (CS303)	2
ITEM 3	M10 x 1.25 x 40mm LONG CAP HEAD BOLT	2
ITEM 4	M10 BOLT COVERS (NC0010)	2
ITEM 5	RIGHT HAND SIDE REPLACEMENT ADJUSTER BLOCK/COTTON REEL MOUNT (M0603)	1
ITEM 6	M10 WASHERS	2

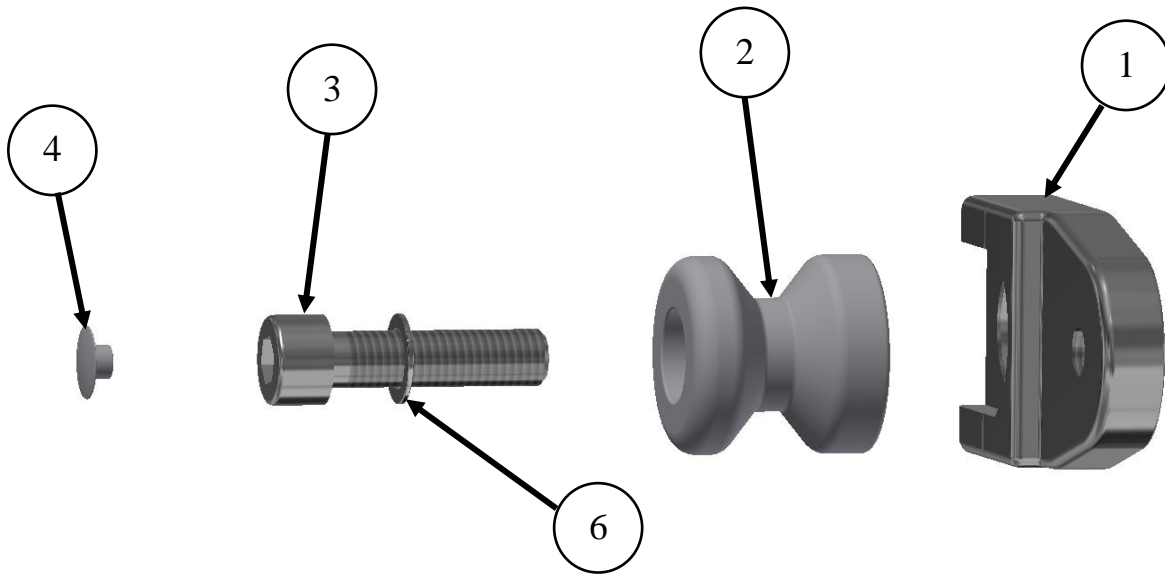

LEFT-HAND SIDE ASSEMBLY

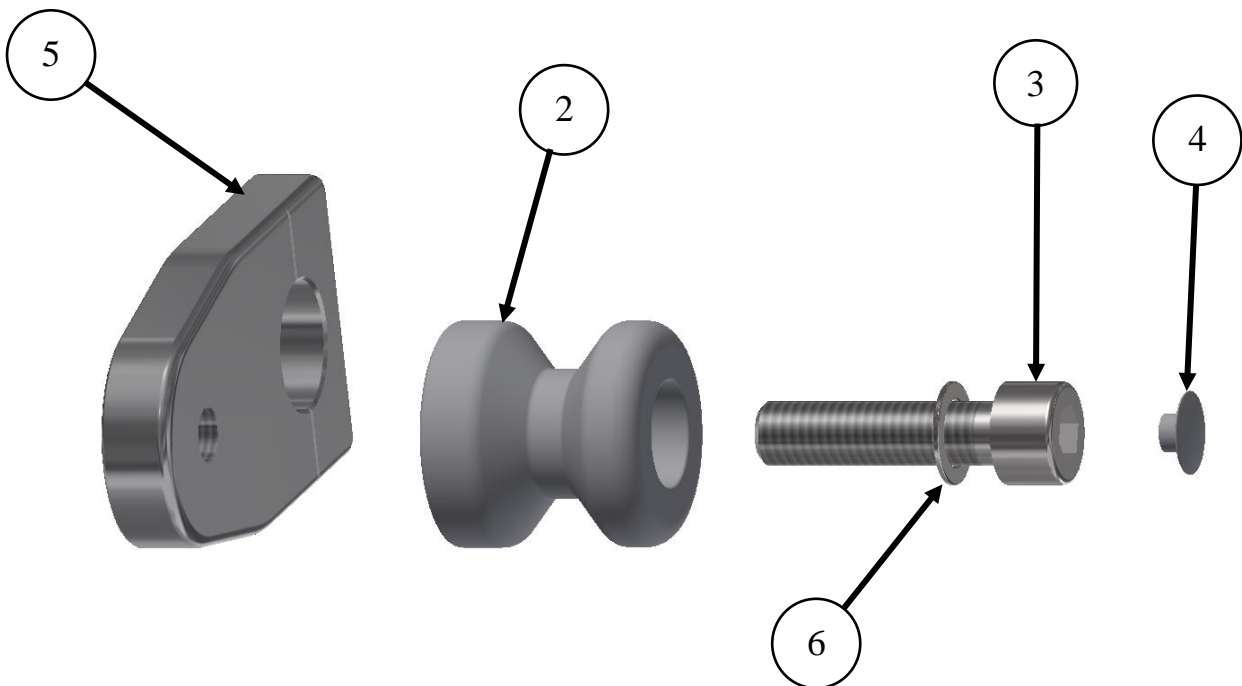

RIGHT-HAND SIDE ASSEMBLY



FITTING INSTRUCTIONS

Please read all instructions before commencing fitting

- Raise rear of bike we suggest lifting from the swing arm, support rear wheel (we suggest using blocks of wood) to prevent wheel from dropping when rear spindle is removed.
- Undo the rear spindle nut.
- Remove the rear spindle and remove the original chain adjuster blocks.
- Place rear spindle through the new adjuster block (**item 1** with the recess to fit the head of the spindle) with the groove facing away from the wheel so the groove is visible on assembly.
- Slide the spindle assembly through swing arm from the left-hand side, rear wheel and brake calliper ensuring new adjuster block sits in the recess as original (as shown in **picture A**).
- Fit the remaining new adjusting block (**item 5** with no recess) over the exposed end of spindle on the right-hand side with the groove facing away from the wheel so the groove is visible on assembly as shown in **picture B**.
- Refit the original spindle nut with the original washer (as shown in **picture B**) and tighten according to the manufacture's instructions and check chain adjustment. Please note the new adjuster blocks have an engraved line to aid with adjustment.
- Fit the new cotton reels (**item 2**) to the new adjuster blocks using the M10 cap head bolts and washers (**items 3 and 6**) on both sides as shown in **pictures A and B**.
- Fit the bolt covers (**item 4**) to both bolts.

ISSUE 2 21/04/2020 (NSY)

CONSUMER NOTICE

The catalogue description and any exhibition of samples are only broad indications of the Products and R&G may make design changes which do not diminish their performance or visual appeal and supplying them in such state shall conform to the order. The Buyer acknowledges no representation or warranty (other than as to title) has been given or will apply to the Products other than those in R&G's order or confirmation and the Buyer confirms it has chosen the Products as being of merchantable quality and suitable for its particular purposes. Where R&G fits the Products or undertakes other services it shall exercise reasonable skill and care and rectify any fault free of charge unless the workmanship has been disturbed. The Buyer is responsible for ensuring that the warranty on the motorcycle is not affected by the fitting of the Products. On return of any defective Products R&G shall at its option either supply a replacement or refund the purchase money but shall not be liable if the Products have been modified or used or maintained otherwise than in accordance with R&G's or manufacturer's instructions and good engineering practice or if the defect arises from accident or neglect. Other than identified above and subject to R&G not limiting its liability for causing death and personal injury, it shall not be liable for indirect or consequential loss and otherwise its liability shall be limited to the amounts paid by the Buyer for the Products or the fitting or service concerned. These terms do not affect the Buyer's statutory rights.

R&G RETURNS POLICY (NON-FAULTY GOODS)

Returns must be pre-authorized (if not pre-authorized the return will be rejected). Goods may only be returned direct to us if they were purchased direct from us (customer must prove if necessary). Otherwise to be returned to original vendor. Goods must be in re-sellable condition, in the opinion of R&G. All returns are subject to a 25% restocking and handling fee (25% of the gross value exc. P&P – at the prevailing price at time of purchase). The customer must pay any and all carriage charges. No returns of discontinued products, unless within 14 days of purchase. This policy does not affect your statutory rights and does not refer to faulty goods.

R&G

Unit 1, Shelley's Lane, East Worldham, Alton, Hampshire, GU34 3AQ
Tel: +44 (0)1420 89007 Fax: +44 (0)1420 87301 www.rg-racing.com Email: info@rg-racing.com



NOTICE DE MONTAGE POUR CR0080
PROTECTIONS BRAS OSCILLANT
POUR HONDA CRF1100L AFRICA TWIN 2020-



PHOTO A



PHOTO B

CE KIT CONTIENT LES ARTICLES ILLUSTRÉS ET ÉTIQUETES SUR LA PAGE.

CERTAINES PARTIES PEUVENT ÊTRE PRÉSENTES UNIQUEMENT POUR LA CLARTE DES
INSTRUCTIONS.

NE PAS PROCÉDER AU MONTAGE TANT QUE VOUS N'ÊTES PAS SÛR QUE TOUTES LES PIÈCES
SOIENT PRÉSENTES.

VEUILLEZ LIRE TOUTES LES INSTRUCTIONS AVANT DE CONTINUER.

**EN CAS DE DOUTE LORS DU MONTAGE DE NOS PRODUITS, CONSULTEZ
UN DE NOS REVENDEURS OU FAITES APPEL À UN TECHNICIEN
QUALIFIÉ.**

VEUILLEZ NOTER QUE LA FAÇON DONT LE KIT EST EMBALLÉ NE REPRÉSENTE PAS
NECESSAIREMENT LA MANIÈRE DE LE MONTER SUR LA MOTO.

SI DES RONDELLES EN CAOUTCHOUC SONT UTILISÉES POUR MAINTENIR LES COMPOSANTS
SUR LES BOULONS, ELLES PEUVENT ÊTRE JETÉES.



NOTICE DISPONIBLE AU TELECHARGEMENT SUR : WWW.RG-RACING.COM

<u>OUTILS REQUIS</u>	<u>VALEURS DE SERRAGE RECOMMANDÉES</u>
<ul style="list-style-type: none"> • Clé à cliquet + douilles 22 et 27mm. • Clés Allen 8mm. • Clé dynamométrique. 	M4 BOULON = 8Nm M5 BOULON = 12Nm M6 BOULON = 15Nm M8 BOULON = 20Nm M10 BOULON = 40Nm M12 BOULON = 40Nm

LÉGENDE

ARTICLE NO.	DESCRIPTION	QTÉ
ARTICLE 1	SUPPORT D'AJUSTEMENT CÔTÉ GAUCHE (M0602)	1
ARTICLE 2	PROTECTION (B0443) AVEC MANCHON DE COMPRESSION (CS303)	2
ARTICLE 3	M10 x 1.25 x 40mm BOULON	2
ARTICLE 4	M10 CACHE BOULON (NC0010)	2
ARTICLE 5	SUPPORT D'AJUSTEMENT CÔTÉ DROIT (M0603)	1
ARTICLE 6	M10 RONDELLE	2

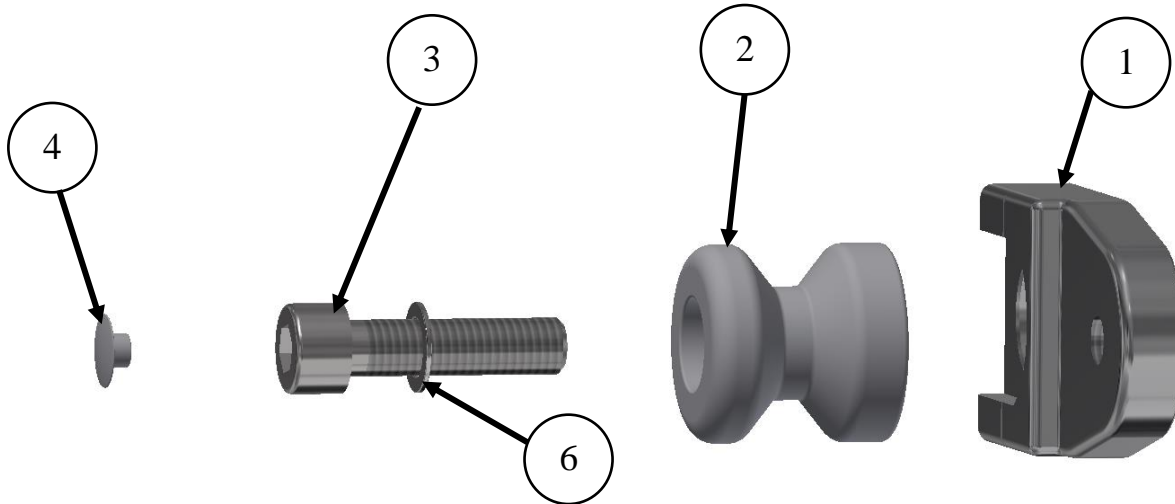

CÔTÉ GAUCHE

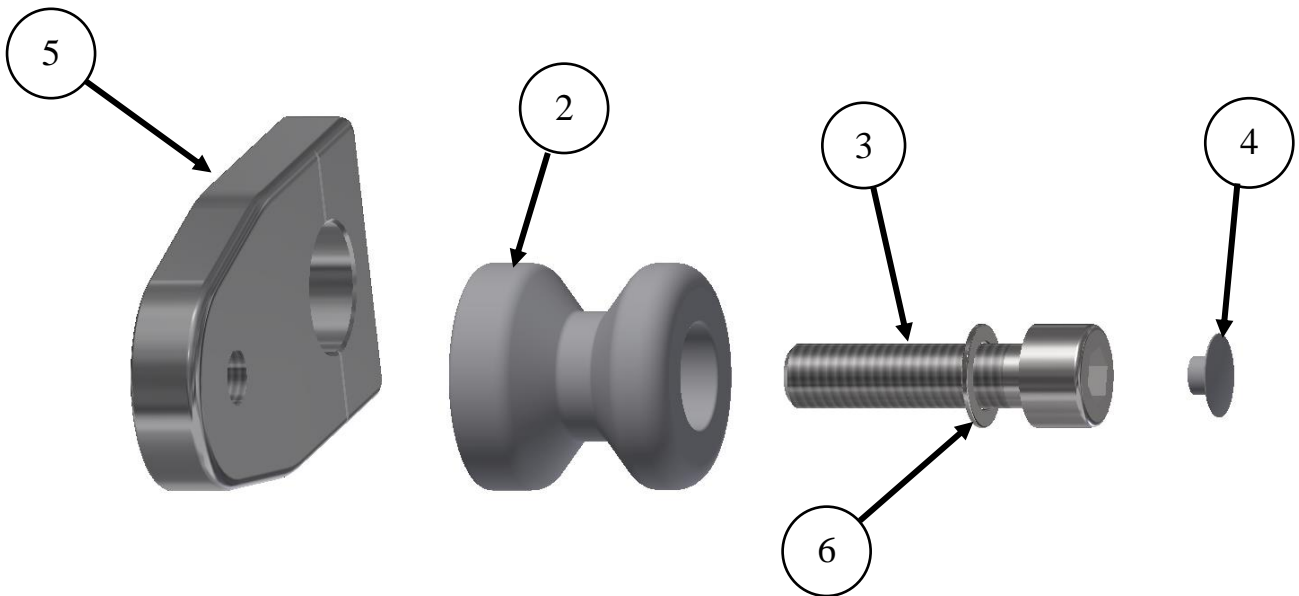

CÔTÉ DROIT



NOTICE DE MONTAGE

Veillez lire toutes les instructions avant de commencer le montage

- Soulevez l'arrière de la moto, nous vous suggérons de le soulever du bras oscillant, de soutenir la roue arrière (nous suggérons d'utiliser des blocs de bois) pour empêcher la roue de tomber lorsque l'axe arrière est retirée.
- Desserrez l'écrou d'axe arrière.
- Retirez l'axe arrière et retirez les blocs de réglage de chaîne d'origine.
- Placer l'axe arrière à travers le nouveau bloc de réglage (article 1 avec l'évidement pour s'adapter à la tête de l'axe) avec la rainure tournée vers l'opposé de la roue de sorte que la rainure soit visible lors du montage.
- Faites glisser l'ensemble de l'axe à travers le bras oscillant du côté gauche, de la roue arrière et de l'étrier de frein en vous assurant que le nouveau bloc de réglage se trouve dans la cavité comme à l'origine (comme illustré sur la photo A).
- Placez le nouveau bloc de réglage restant (article 5 sans évidement) sur l'extrémité exposée de l'axe sur le côté droit avec la rainure tournée vers l'opposé de la roue de sorte que la rainure soit visible sur l'assemblage comme indiqué sur la photo B.
- Remontez l'écrou d'axe d'origine avec la rondelle d'origine (comme illustré sur la photo B) et serrez selon les instructions du fabricant et vérifiez le réglage de la chaîne. Veillez noter que les nouveaux blocs de réglage ont une ligne gravée pour faciliter le réglage.
- Montez les nouvelles bobines de protection (article 2) sur les nouveaux blocs de réglage à l'aide des boulons à tête cylindrique M10 (article 3 et 6) avec des rondelles des deux côtés comme indiqué sur les photos A et B.
- Monter les caches boulons (article 4) sur les deux boulons.

ISSUE 2 21/04/2020 (NSY)

MONTAGEANLEITUNG FÜR CR0080 **MONTAGESTÄNDER-AUFNAHMEN** **FÜR HONDA CRF1100L AFRICA TWIN 2020-**



ABBILDUNG A



ABBILDUNG B

R&G



ALLE KIT-TEILE SIND UNTEN ABGEBILDET UND GEKENNZEICHNET.

DIE ABGEBILDETEN TEILE DIENEN LEDIGLICH ZUR ERKLÄRUNG. ÜBERPRÜFEN SIE ZUERST,
DASS ALLE TEILE VORHANDEN SIND.

LESEN SIE DIE MONTAGEANLEITUNG KOMPLETT DURCH, BEVOR SIE ANFANGEN.

**WENN SIE BEI DER MONTAGE DIESES PRODUKTES UNSICHER SIND,
BITTE EINEN UNSERER HÄNDLER KONTAKTIEREN ODER DAS KIT VON
EINEM QUALIFIZIERTEN ZWEIRAD-MECHANIKER MONTIEREN LASSEN.**

DIE VERPACKUNG DER TEILE STELLT NICHT DIE REIHENFOLGE DER MONTAGE DAR.

HINWEIS FÜR KITS MIT PLASTIKUNTERLEGSCHREIBEN AN DEN SCHRAUBEN –
DIESE PLASTIK-UNTERLEGSCHREIBEN WERDEN NICHT FÜR DEN EINBAU BENÖTIGT!

**EINE DIGITALE VERSION DIESER MONTAGEANLEITUNG KANN AUF
FOLGENDER SEITE HERUNTERGELADEN WERDEN:**

WWW.RG-RACING.COM

<u>SIE BENÖTIGEN FOLGENDES:</u>	<u>ALLGEM. ANZUGSDREHMOMENT</u>
<ul style="list-style-type: none"> • Steckschlüsselsatz inkl. 22 und 27mm A/F Steckschlüssel • Satz Inbusschlüssel oder Einsatz inkl. 8mm A/F • Drehmomentschlüssel 	M4 SCHRAUBE = 8Nm M5 SCHRAUBE = 12Nm M6 SCHRAUBE = 15Nm M8 SCHRAUBE = 20Nm M10 SCHRAUBE = 40Nm M12 SCHRAUBE = 40Nm

LIEFERUMFANG

ARTIKEL NR.	BESCHREIBUNG	MENGE
ARTIKEL 1	ERSATZ VERSTELLBARE HALTEPLATTE LINKE SEITE (M0602)	1
ARTIKEL 2	MONTAGESTÄNDERAUFNAHMEN (B0443) MIT KOMPRESSIONSSCHLAUCH (CS303)	2
ARTIKEL 3	M10 x 1,25 x 40mm INNENSECHSKANTSCHRAUBE	2
ARTIKEL 4	M10 SCHRAUBENABDECKUNG (NC0010)	2
ARTIKEL 5	ERSATZ VERSTELLBARE HALTEPLATTE RECHTE SEITE (M0603)	1
ARTIKEL 6	M10 WASHERS	2

R&G

Unit 1, Shelley's Lane, East Worldham, Alton, Hampshire, GU34 3AQ
Tel: +44 (0)1420 89007 Fax: +44 (0)1420 87301 www.rg-racing.com Email: info@rg-racing.com

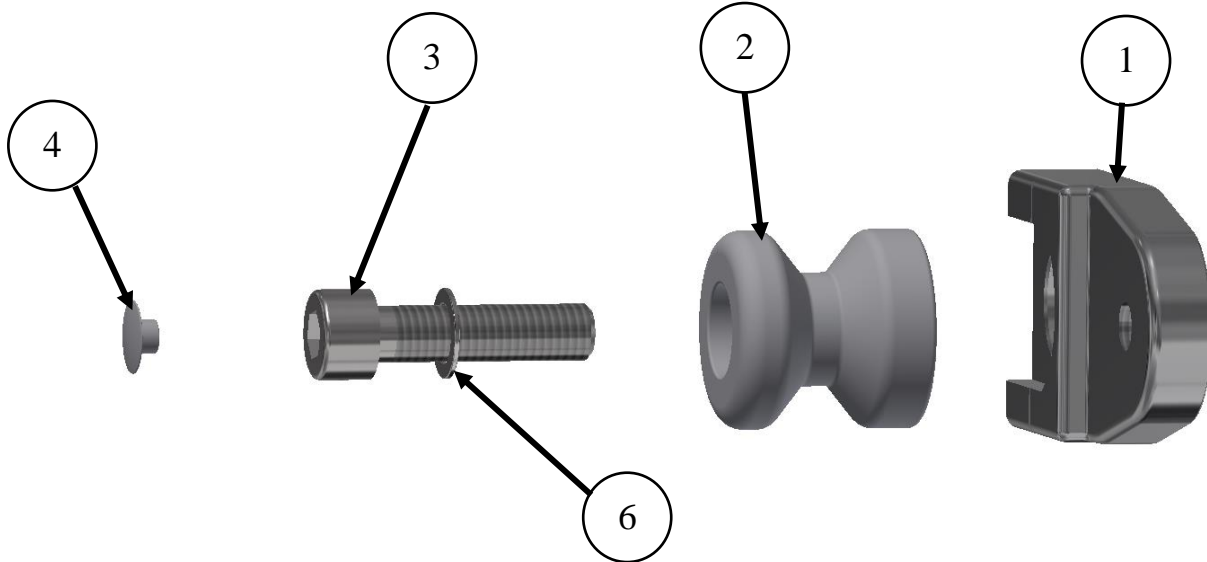

LINKE SEITE ZUSAMMENBAU

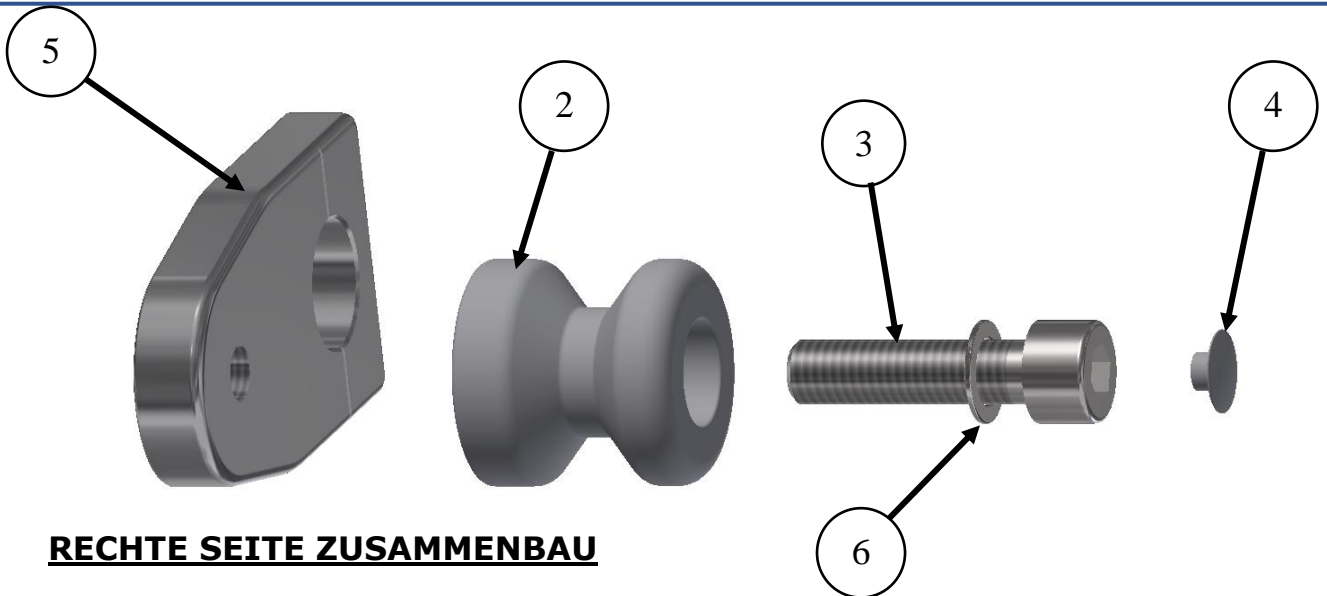

RECHTE SEITE ZUSAMMENBAU



MONTAGEANLEITUNG

Bitte die Montageanleitung komplett durchlesen, bevor Sie mit der Montage beginnen.

- Das Heck anheben (wir empfehlen, von der Schwinge aus anzuheben) und das Hinterrad dabei stützen (wir empfehlen Holzblöcke), um zu vermeiden, dass das Rad runterfällt, wenn die hintere Radachse entfernt wird.
- Lösen Sie die hintere Achsmutter.
- Entfernen Sie die hintere Radachse und entfernen Sie die original Kettenspannerplatten.
- Die hintere Radachse durch die neue verstellbare Halteplatte führen (**Artikel 1** mit der kleineren Vertiefung für den Kopf der Radachse passend). Die Rille soll hierbei weg vom Rad gerichtet sein, so dass die Rille bei der Montage ersichtlich ist.
- An der linken echten Seite beginnend, schieben Sie die Achseinheit in die Schwinge, durch das Hinterrad und den Bremsattel, und stellen Sie sicher, dass die neue verstellbare Halteplatte/Montageplatte in die Vertiefung passt wie ursprünglich (siehe **Abbildung A**).
- Montieren Sie die übrige verstellbare Halteplatte (**Artikel 5** ohne Vertiefung) am hervorstehenden Ende der Radachse an der rechten Seite. Die Rille soll hierbei weg vom Rad gerichtet sein, so dass die Rille bei der Montage ersichtlich ist (siehe **Abbildung B**).
- Montieren Sie die original Achsmutter mit der original Unterlegscheibe wieder (siehe **Abbildung B**) und mit dem empfohlenen Anzugsdrehmoment des Herstellers festziehen. Überprüfen Sie die Kettenspannung. Hinweis: die neuen verstellbaren Halteplatten sind mit einer eingravierten Linie versehen, um bei der Einstellung zu helfen.
- Montieren Sie die neuen Montageständerhalterungen (Artikel 2) auf den neuen einstellbaren Montageplatten / Montageplatten - verwenden Sie die M10-Inbusschrauben und Unterlegscheiben (Artikel 3 und 6) auf beiden Seiten, wie in den Abbildungen A und B gezeigt.
 - Montieren Sie die Schrauben-Abdeckungen (**Artikel 4**) an beiden Schrauben.

AUSGABE 2 21/04/2020 (NSY)